

**Einbau Mikrowelle mit Heißluft, 60 x 45 cm, Schwarz  
JC4119961**



**Die Junker Onyx Collection  
Einbau-Mikrowelle mit Heißluftfunktion mit  
15 Automatikprogrammen, 5 Betriebsarten  
und Hydro Clean.**

- 15 Automatik-Programme: Exklusive Auswahl an 15 verschiedenen Gerichten, die optimal gelingen.
- Komfort Scroll Bedienung: Intuitiv und direkt – Leistungsstufe, Automatik-Programm, Zeit- und Gewichtsangabe über das große Scroll-Display einstellen.
- 5 Betriebsarten: Flexible Auswahl und damit für jedes Gericht die richtige Zubereitung.
- 5 Leistungsstufen: Knebellose Touch-Bedienung von 90 bis 900 Watt in fünf Stufen.
- Hydro Clean: Zeit- und energiesparende Reinigung durch Dampf, so dass einfaches Auswischen genügt.

**Technische Daten**

Art des Mikrowellengerätes: .....	Kombinationsbetrieb mit Mikrowelle
Steuerung: .....	elektronisch
Abmessungen des Gerätes: .....	454 x 594 x 570 mm
Abmessungen des Garraumes: .....	220 x 420 x 420 mm
Länge Anschlusskabel: .....	180.0 cm
Nettogewicht: .....	34.5 kg
Bruttogewicht: .....	39.4 kg
EAN-Nummer: .....	4242006305284
Max. Mikrowellenleistung: .....	900 W
Anschlusswert: .....	3350 W
Absicherung: .....	16 A
Spannung: .....	220-230 V
Frequenz: .....	50 Hz
Steckerart: .....	Schuko-/Gardy.m.Erdung
Integriertes Zubehör: .....	1 x Rost



## **Einbau Mikrowelle mit Heißluft, 60 x 45 cm, Schwarz JC4119961**

- „Maße und Einbauhinweise zu diesem Gerät gemäß technischer Zeichnung beachten“

## **Die Junker Onyx Collection Einbau-Mikrowelle mit Heißluftfunktion mit 15 Automatikprogrammen, 5 Betriebsarten und Hydro Clean.**

### **Mikrowelle und Heizart**

- Einbau-Mikrowelle mit Heißluftfunktion mit den Heizarten: Mikrowelle, Heißluft, Umluft-Grill, Großflächengrill, Warmhalten
- Max. Leistung: 900 W; 5 Mikrowellen-Leistungsstufen: 90 W, 180 W, 360 W, 600 W, 900 W
- Temperaturregelung von 40 °C - 230 °C
- Grill 1.75 kW
- Grill mit Mikrowellen-Leistungsstufen 90 W, 180 W, 360 W, 600 W kombinierbar
- Mikrowelle einzeln oder in Kombination nutzbar
- Garraumvolumen: 44 l

### **Design**

- Garraum aus Edelstahl mit Glasboden

### **Reinigung**

- Hydro Clean Reinigungshilfe

### **Komfort**

- LED-Display
- Elektronikuhr
- Komfort Scroll Bedienung, Starttaste, Touch Control
- Leicht-Bedien-Konzept: besonders
- einfaches, problemloses Einstellen
- Anzahl Automatik-Programme: 15 Stck
- 4 Auftau- und 3 Garprogramme im Mikrowellenbetrieb, 8 Programme für Kombinationsbetrieb
- Schnellaufheizung
- LED-Lampe
- Edelstahl-Lüfterrad
- Klapptür
- Metallgriff
- Bedienung über Sensortasten

### **Zubehör**

- 1 x Rost

### **Umwelt und Sicherheit**

- Individuell einstellbare Kindersicherung
- Sicherheitsabschaltung Türkontaktschalter
- Kühlgebläse

### **Technische Info**

- Länge des Anschlusskabels: 180 cm
- Gesamtanschlusswert Elektro: 3.35 kW
- Nennspannung: 220 - 230 V
- Zum Einbau in einen 60 cm breiten Hochschrank

### **Maße**

- Gerätemaße (HxBxT): 454 x 594 x 570mm
- Nischenmaße (HxBxT): 458 mm x 560 mm x 550 mm

**Einbau Mikrowelle mit Heißluft, 60 x 45 cm, Schwarz  
JC4119961**

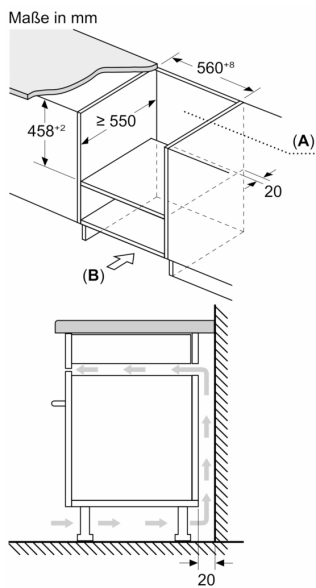
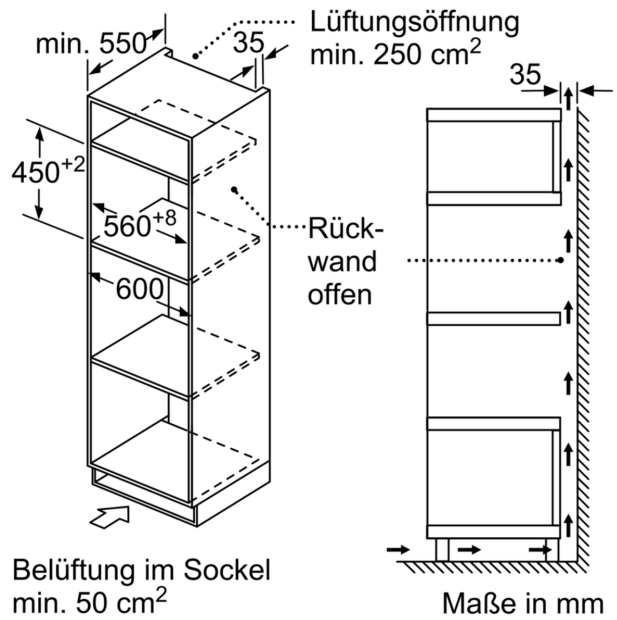
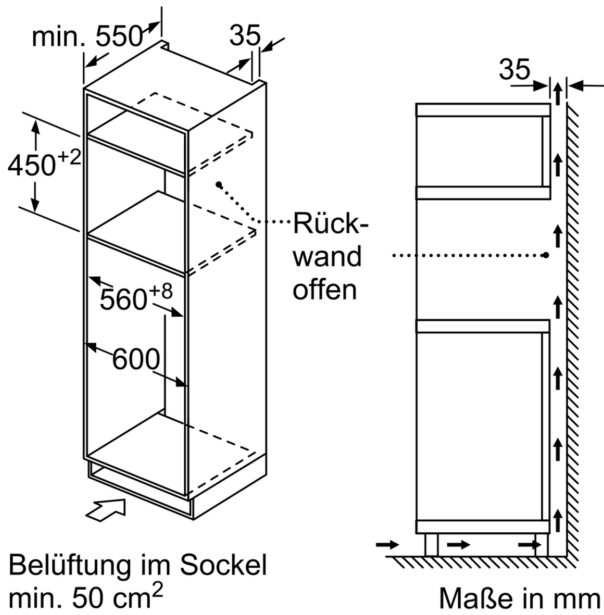

A: Rückwand offen  
B: Belüftung im Sockel ≥ 50 cm<sup>2</sup>

